

Doseuse pondérale électronique "JANOMATIC ../6 ou 15-é" **Pour "ENSACHAGE" à grande cadence**

Les doseuses pondérales à pesées nettes de la série "JANOMATIC-é" sont précises, rapides et fiables. Elles assurent à leur utilisateur un fonctionnement sûr et efficace, conforme aux besoins actuels de rentabilité des postes d'ensachage moyenne contenance ou vrac à petit débit.

Les doseuses pondérales "JANOMATIC-é" peuvent être installées au-dessus de n'importe quel système d'ensachage ou de remplissage.

Précision et cadence :

- La cadence de fonctionnement peut atteindre 1400 doses/h en 5 kg dans les conditions optimales pour les produits coulant parfaitement par gravité.
- Les doseuses "JANOMATIC-é" sont approuvées pour transactions commerciales : **Certificat d'examen de type N° F_06_B_0336 du 03/04/2006 et Certificat d'examen CE N° LNE - 16278 du 19/10/2009.**
- Indicateur de pesage avec **écran graphique.**
- 98 formules de dosage pour faciliter les changements de production.
- Le logiciel effectue automatiquement et périodiquement la mise à zéro, le centrage de la valeur moyenne des doses et l'optimisation systématique du point de coupure du gros débit. Cette **correction automatique en poids et cadence** permet en particulier de s'affranchir des dérives dues aux évolutions physiques des produits à doser.
- Calculs statistiques : moyennes et écarts types.
- DSD : mémorisation des 50 000 derniers cycles de réglages pour traçabilité de la production.



Doseuse pondérale gravitaire "JANOMATIC-é"

Fiabilité :

- Utilisation de composants de première qualité.
- Construction robuste et soignée.

Expérience :

- Plus de 700 doseuses pondérales électroniques à pesée nette JANODET en service.

Applications :

Les doseuses "JANOMATIC-é" peuvent être équipées d'une bouche d'ensachage à serre-sac pneumatique pour sacs à gueule ouverte. Elles sont aussi destinées à être installées au-dessus de n'importe quel dispositif d'ensachage ou de remplissage tels que : tous types de présentateurs de sacs, ensacheuses verticales, dispositifs pour emballage, etc. Elles peuvent être également utilisées pour déverser des doses constantes dans des processus de fabrication. Pour leur utilisation en balance de circuit «VRAC», elles sont équipées d'un logiciel pour fonctionnement par pesées non constantes, qui effectue la totalisation en poids.

PRECISION CADENCE FIABILITE EXPERIENCE

JANODET s.a.
34, rue Debordeaux
02200 SOISSONS
FRANCE

Téléphone : +33 (0)3 23 53 02 40
Fax : +33 (0)3 23 74 53 39
Internet : www.janodet.fr
E-mail : contact@janodet.fr

Construction :

● Mécanique :

Robuste et soignée, protégée sous carters. Toutes les parties en contact avec le produit sont en acier inoxydable 304L.

● Cellule de pesage :

Constituée d'un capteur de flexion à jauges de contrainte, IP68, installé hors zone produit. Celui-ci est sollicité par un cadre de pesée maintenu en position fixe par quatre contre-fléaux à lames. Le système de mesure est entièrement statique : pas de pièces d'usure, ni de perte de sensibilité dans le temps.

● Benne de pesage :

A quatre parois verticales et fond ouvrant. La benne est fixée sur le cadre de pesée.

● Entretien réduit :

La mécanique robuste et simple est conçue pour résister aux environnements les plus difficiles. Tous les mouvements et déplacements sont réduits au minimum et réalisés par des articulations montées sur paliers fonte à billes, ou rotules, ou bagues téflonnées.

Options principales :

● Liaison imprimante boucle de courant pour immunité aux parasites industriels.

● Liaison RS-485 avec protocole MODBUS pour communication avec automate.

● Version ATEX, Zone 22.

Dimensions principales :

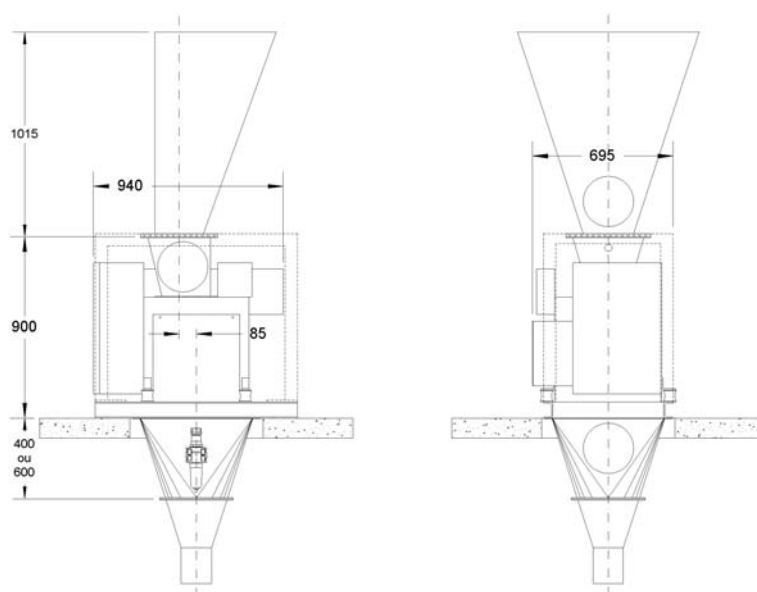

Doseuse pondérale "JANOMATIC Gr/15-é" pour ensachage de produits granuleux.

Dispositifs d'alimentation et produits à doser :

- Type Gr : Gravitare à deux débits pour produits coulant librement.
Pour céréales, sucre, engrais, grains, petits granulés, etc.
- Type Vb : Par goulotte gravitaire vibrante à deux débits pour produits d'écoulement plus difficile.
Pour aliments du bétail, son, lessives, semences traitées, etc.
- Type Vs : Une seule vis entraînée par moteur à deux vitesses et clapet de fermeture.
Pour pulvérulents très fins, non collants : farine panifiable, CMV, enduits, ciment colle, etc.
- Type D : Gros débit gravitaire et petit débit par couloir vibrant.
Pour croquettes, graminées, petites pâtes, etc.
- Type DV : Par couloir vibrant à amplitude réglable pour le gros et le petit débit.
Pour produits de forte granulométrie.

Caractéristiques techniques :

● **Portées standard** : 0.5 kg à 6 kg - 1 kg à 15 kg.

● **Capacités bennes de pesage** : 13 litres - 23 litres - 28 litres.

● Raccordements secteur :

Automatisme :	230 V ou 400 V monophasé + terre	:	120	VA.
Dispositifs d'alimentation :	400 V triphasé + terre pour Vs	:	3	kW.
	230 V monophasé + terre pour D	:	0.25	kW.
	230 V monophasé + terre pour DV	:	0.50	kW.

● Air comprimé :

Fonctionnement sous 4 à 5 bars.

Consommation 3 NI/sac, 15 NI/sac pour type Vb.